

Ficha técnica.

a) Información general:

- i. Sistema integral de suministro de agua. Es ideal para almacenar agua y poder presurizar el sistema del inmueble para asegurar un flujo constante en todas las tuberías.

b) Beneficios:

- Mejora la presión y proporciona flujo constante en la red de suministro de agua del inmueble.
- Listo para instalar: Equipada con bomba y presostato. No requiere tanque hidroneumático.
- Diseño vertical para instalarlo en espacios reducidos. Uso interior y exterior (cabe por cualquier puerta estándar).
- No requiere obra civil ni instalaciones complejas de plomería.
- Bomba sumergible silenciosa.
- Tecnología patentada. Título de modelo de utilidad No. 4976 by Practi-Sistema agu@Express.

c) Aplicaciones:

- Comercios.
- Casa habitación.
- Departamentos.
- Escuelas.
- Oficinas.
- Etc.



d) Características:

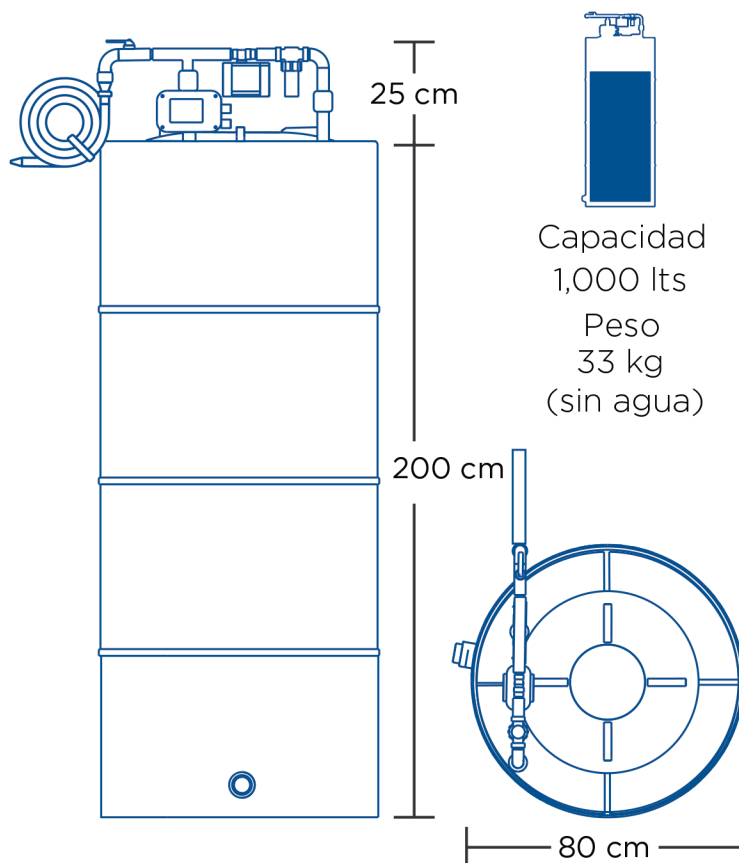

e) Componentes:

1. Bomba sumergible de agua 1 hp. (3kg/cm²).
2. Contenedor vertical de agua vertical de 1000 litros.
3. Contacto inteligente WIFI para interior y exterior.
4. Tubería PVC instalada.
5. Tapa superior del contenedor.
6. Válvula motorizada.
7. Presostato.
8. 2.5m de manguera reforzada de ½" con conexión de ¾".
9. Brida con tapón para desagüe y mantenimiento.
10. Válvula flotador.
11. Filtro de agua ¾"

